

# DEIN ECK

RHEINECK ENTDECKEN.  
RHEINECK ERLEBEN.

AUSGABE 10  
NOVEMBER 2021  
[www.rheineck.ch](http://www.rheineck.ch)



MEIN ECK  
DEIN ECK  
RHEINECK

RÜCKBLICK  
**STADTRÄTIN**  
KATHARINA LINSI  
ENGAGIERT SICH IN  
DIVERSEN ÄMTERN  
FÜR DIE REGION.

SEITE 04 ▶

EINBLICK  
«RAUM 5»  
BEHANDELT KÖRPER,  
SEELE UND GEIST  
MIT SHIATSU UND  
TRAUMATHERAPIE.

SEITE 16 ▶

EINBLICK  
HUMBEL  
SICHERHEITSTECHNIK  
BIETET SICHERHEITS-  
LÖSUNGEN UND  
MEHR.

SEITE 30 ▶





Höchstleistung

**Keller**  
Bauunternehmung AG

Weitere Infos und aktuelle Fotos finden Sie auf unserer Homepage!

**Keller** Bauunternehmung AG  
Dietrichsguetstrasse 12a, 9424 Rheineck  
Tel.: 071 888 44 55 Fax: 071 888 50 03

[info@kellerbauunternehmung.ch](mailto:info@kellerbauunternehmung.ch)  
[www.kellerbauunternehmung.ch](http://www.kellerbauunternehmung.ch)



Alles norm -  
oder was?



royalnorm küche & bad



norm  elektro



norm  montagen



norm  kontroll



norm  sanitär



norm-gruppe

# GEDANKEN ZUM JAHRESWECHSEL

**B**eim baldigen Jahreswechsel wird die Endziffer 1 durch eine 2 ausgetauscht, einen Wechsel gibt es daneben aber auch beim Redaktionsteam des «Dein Eck»-Magazins. Fiona Gächter, welche seit 2018 für das Magazin fotografierte, legt ihre Tätigkeit nun ab. Als Ersatz konnte das Redaktionsteam den in Rheineck wohnhaften und bekannten



Fotografen Urs Rohner gewinnen. Bereits in dieser Ausgabe werden Sie diverse Fotos von ihm entdecken. Im Namen der Stadtverwaltung sowie des Redaktionsteams möchte ich mich ganz herzlich bei Fiona Gächter für die geleistete Arbeit bedanken. Gleichzeitig möchte ich Urs Rohner ganz herzlich im «Dein Eck»-Team begrüßen.

Nun kommen wir jedoch zur zweiten Ausgabe des «Dein Eck» im Jahr 2021. Lange habe ich mir überlegt, wie ich die Themen dieser Ausgabe im Editorial verpacken könnte. Ein erst kürzlich geschehenes Ereignis im Freun-

deskreis brachte mich darauf, sie in einer wirklich kurzen Kurzgeschichte zusammenzufassen. Wir möchten uns eine neue Harley kaufen – wo ginge dies besser als in der New Legends Company? Davon geträumt, gekauft und schon kurz danach geht's auf die erste Fahrt. Während einer Fahrpause passiert's – Töffständer nicht richtig bedient, Töff fällt auf den Zeh. Töff ganz, Zeh schmerzt. Was nun? Fragen wir doch bei Stadträtin Katharina Linsi nach. Wenn es um Pflege geht, weiss sie bestens Bescheid. Sie verweist uns an die Apotheke am Rhytor. Dort wird unser Zeh vom kompetenten Personal versorgt. Doch irgendwie tut nicht nur der Zeh, sondern auch das Fussgelenk weh. Wir gehen deshalb in den «raum5». Dort wird uns geholfen. Nach diesem anstrengenden Tag freuen wir uns ganz besonders auf unser durch Humbel Sicherheitstechnik sicher gemachtes Zuhause. Auf dem Nachhauseweg kommen wir am schönen «Haus zur Burg Steig» vorbei. Was für ein Anblick. Bevor wir dann erschöpft aufs Sofa fallen, schauen wir noch kurz in den Briefkasten, wo uns Annemarie Pfranger bereits die nächste Ausgabe des «Dein Eck» bereitgelegt hat.

Somit wünsche ich Ihnen viel Spass beim Lesen dieser tollen Ausgabe.

Marco Forrer  
Stadtschreiber und Redaktionsleiter

## Impressum

**Herausgeber** Arbeitsgruppe Rheineck 2.0

**Gestaltung** DACHCOM.CH AG, Werbeagentur, Rheineck

**Anzeigen** deineck@rheineck.ch, Telefon 071 886 40 21

**Auflage** 3200 Ex. mit 100% Haushaltabdeckung in Rheineck

**Druck** Ruesch AG, Rheineck

# INHALT

## EDITORIAL

**Gedanken zum Jahreswechsel** Seite 03

## RÜCKBLICK

**Eine Frau tut Gutes – im Dienst der Gesellschaft** Seite 04

## AUSBLICK

**«Zwickt es hier oder zwackt es dort? Ihre Gesundheit ist unser Anliegen»** Seite 10

## EINBLICK

**«Wir heilen nicht – wir öffnen Türen»** Seite 16

**Wo die Träume auf zwei Rädern real werden** Seite 23

**Das Steckbrief-Interview mit Annemarie Pfranger** Seite 26

**«Es macht Freude, Menschen ein Gefühl der Sicherheit zu geben»** Seite 30

## RÜCKBLICK

**Ein Schlossgarten mitten im Städtli** Seite 36

Die nächste Ausgabe des DEIN ECK erscheint im Juni 2022



04

RÜCKBLICK



# EINE FRAU TUT GUTES – IM DIENST DER GESELLSCHAFT

*Katharina Linsi ist SP-Stadträtin, Kulturverbundene, freiberufliche Spitex-Gründerin. Und es ist gewiss nicht falsch, die 58-Jährige als das soziale Gewissen Rheinecks zu bezeichnen.*

TEXT: CHRISTIAN BRÄGGER / BILDER: URS ROHNER

Es gibt Menschen, denen liegt das Helfen im Blut, als sei es ihnen in die Wiege gelegt worden. Die Rheineckerin Katharina Linsi steht Zeit ihres Lebens auf dieser Seite. Aktuell arbeitet sie als Geschäftsführerin für den Verein «palliative ostschweiz»; es ist das übergeordnete Gremium, das im Bereich Palliative Care die Spitex, Pflegeheime, die Pro Senectute und weitere Institutionen im Osten der Schweiz (SG, TG, AI, AR, GL) vernetzt und koordiniert.

Es ist ein Montagnachmittag, als wir Katharina Linsi zum Gespräch bitten. Wir besuchen die gute Frau im Hospiz St.Gallen, in der frisch renovierten, räumlich verschobenen, ehrwürdigen Villa Jakob. Hier hat Linsi im ersten Stock ihr Büro, hier führt sie die zentrale Anlaufstelle für Menschen, für die es ums Sterben geht und diverse sozialen Dienste und Angebote geregelt sein müssen. Für Menschen, die zu Hause, im Heim oder Spital nicht mehr die benötigte, spezialisierte Pflege und Betreuung bekommen können. «Sieben Zimmer hat es hier im Hospiz», sagt sie. «Die meisten Menschen, oftmals ältere, sterben hier innert 14 Tagen.»

## **Palliative Care – oder Helfen aus Passion**

Diese Leute leiden unter unheilbaren, zum Tode führenden Krankheiten und haben im Spital nichts mehr verloren. Manchmal sind die Angehörigen überfordert mit der Situation, das Personal in den Krankenhäusern und Pflegeheimen ebenfalls. «Oft sind auch die sozialen Umstände schwierig», sagt Linsi. Das Sorgen für andere sei ihre Passion, sagt sie, eine Lebenshaltung.

---

*«Es ist einfach passiert, eigentlich habe ich den Pflegeberuf gar nie gesucht.»*

---

In der Palliative Care wird die Situation des Betroffenen und seiner Angehörigen angeschaut, was er hat, was er will, was er kann, wer er ist, was er und die Angehörigen brauchen. Wer hier «eingeliefert» wird, lebt meist nicht mehr lange. Es kann dennoch passieren, dass sich eine Situation verbessert, beruhigt. In der Regel ist das Hospiz aber die letzte Adresse.

# So schmeckt Rhynegg

Unser vielfältiges Angebot wird auch Sie begeistern.



## Bachmann

Bäckerei-Konditorei ☎ 9424 Rheineck

**Capaul**  
Vorhang & Wohninterieur

Beratung & Montage  
**kostenlos!**

### Mein Angebot

- Vorhänge
- Flächenvorhänge
- Plissées
- Rollos
- Raffsysteme
- Vertikal-Lamellen
- Horizontal-Lamellen
- Schienen & Stangen
- Insektenschutzanlagen
- Sonnenschutzsysteme

Kontaktieren Sie mich für eine unverbindliche und kostenlose Beratung bei Ihnen zu Hause. Ich freue mich auf Sie.

Alexandra Capaul

Buhofstrasse 50 • 9424 Rheineck • 079 361 42 68  
[www.capaul-vorhang.ch](http://www.capaul-vorhang.ch) • [info@capaul-vorhang.ch](mailto:info@capaul-vorhang.ch)

Hauptstrasse 42  
9424 Rheineck  
Tel. 071 888 12 75  
[elektro.kuhn.ag@bluewin.ch](mailto:elektro.kuhn.ag@bluewin.ch)  
[www.elektro-kuhn-ag.ch](http://www.elektro-kuhn-ag.ch)

Prompt  
Zuverlässig  
Preiswert  
Qualitätsbewusst

# Elektro Kuhn AG

## Wir machen Licht und mehr!



### Reparatur

Erfahrene Servicemonteure erledigen kurzfristig Kleinaufträge und beheben Störungen.

Wir empfehlen uns für

- Private
- Gewerbe
- Industrie
- Öffentliche Hand



### Industrieservice

Um zielgerichtete Lösungen zu finden arbeiten wir im direkten Kontakt mit Produktions- und Betriebsleitern sowie mit den Verantwortlichen für Service und Unterhalt.

### Installation

- Elektroinstallationen
- Multimedia
- Telefon, Netzwerke
- Verteilanlagen
- Beleuchtungen
- Neu- und Ersatzgeräte
- Reparaturen

Besuchen Sie uns in unserem Showroom.



### Telefon

Ganz nach Ihren Ansprüchen beraten wir Sie professionell und kompetent in Sachen Telefon- und EDV-Installationen. Dabei finden wir die passende Lösung und installieren das gewünschte System für Sie.



### Planung

Elektro-Planung und Beleuchtungs-Beratung für Neu- und Umbauten für Private, Gewerbe, Industrie und Öffentliche Hand.

Palliative Care nennt sich das Ganze, darunter ist neben anderen Hilfestellungen ein Brückendienst als Ergänzung zu Spitex und Pflegeheimen zu verstehen. Linsi regelt Grundlagenpapiere, sichert Finanzierungen seitens der politischen Vorgaben, plant Fachtagungen, betreibt und ermöglicht Lobbying und Networking. Und sie organisiert Weiterbildungen für das Fachpersonal, für das immer im Fokus steht: Umsorgen, wenn keine Heilung mehr möglich ist. Umsorgen von Körper, Seele, Psyche und Geist. Linsi selbst hat mit den Betroffenen selten direkt zu tun.

### Die Biografie prägt den Menschen

Bei Linsi hängt im Leben alles zusammen, ihr Hobby ist ihr Beruf. Das Soziale, das Politische, die Pflege, die Kunst und Kultur, auch das passt hinein. «Die Lebensbiografie prägt den Menschen», sagt sie. Linsi verdient bei ihrem Job genug Geld zum Leben. Doch die 58-jährige Frau, die im wunderbaren Löwenhofareal eine wunderbare kleine Wohnung hat, braucht nicht viel, wie sie selbst sagt. «Ich habe

das Glück, dass ich mir mein Leben leisten kann, wie ich es mag. Ich brauche nicht mehr, komme gut zurecht.»

Nach Rheineck hat Katharina Linsi über Umwege gefunden, nicht wegen eines Mannes, wie man es vermuten könnte. Vielmehr wegen ihres Berufs, als Pflegefachfrau der Gesellschaft etwas Gutes zu tun. Aufgewachsen in Neuhausen (SH) als mittleres Kind eines fünfköpfigen Haushalts, besuchte sie in Schaffhausen die Diplommittelschule, ehe sie sich in Frauenfeld an der Thurgauisch-Schaffhauserischen Krankenpflegeschule zur diplomierten Pflegefachfrau ausbilden liess. Der Abstecher nach Münsterlingen gehörte zur Ausbildung dazu, und schon war sie mit einem Fuss drin in der Palliativen. «Es ist einfach passiert, eigentlich habe ich den Pflegeberuf gar nie gesucht», sagt sie. Danach arbeitete sie für die Spitex Gaiserwald in Abtwil-Engelburg, nach dem Nachdiplomkurs im Pflegemanagement bewarb sie sich für die ausgeschriebene Stelle als Leiterin der Spitex in Rheineck-Gaissau (gehörte damals noch zusam-



*Als Geschäftsführerin des Vereins «palliative ostschweiz» vernetzt und koordiniert Katharina Linsi Organisationen und Institutionen im Bereich Palliative Care.*

# HIER ENTSTEHEN SMART HOMES.



**Humbel**  **Sicherheitstechnik**

9424 Rheineck

ÜBERWACHUNG. ALARM. GEBÄUDEAUTOMATION. MULTIMEDIA.

Sicherheitstechnik  
Gebäudeautomation  
Bild & Ton  
Multimedia

## Altensteig – Pflege und Wohnen

Appenzellerstrasse 37  
9424 Rheineck  
Tel. 071 888 12 72 | Fax 071 888 57 47  
E-mail: [info@altensteig.ch](mailto:info@altensteig.ch)  
Hausleiterin: Cornelia Furler



- Wir bieten anerkannte und zertifizierte Alters- und Pflegebetreuung im familiären Rahmen.
- Sie haben die Möglichkeit, an spannenden Aktivierungsprogrammen, Ausflügen und Anlässen teilzunehmen.
- Geniessen Sie unseren grossen Naturgarten mit Teich und vielen lauschigen Plätzchen. Wir bieten auch Erholung im Wintergarten.
- Erhöhte Lage – mit Blick über das Rheintal und ins Appenzellerland.
- Postautohaltestelle direkt vor dem Haus.
- Wir empfehlen uns für: Mittagsgäste, Feriengäste und Dauergäste.

## Ihr Partner für:

- Steuererklärungen
- Buchführungen
- Erbberatung
- Gründungen / Umstrukturierungen
- Wirtschaftsprüfung



■ **G&W TREUHAND AG**  
Rheineckerstrasse 12  
CH-9425 Thal  
Tel 071 886 48 28  
Fax 071 886 48 20  
[info@gwtreuhand.ch](mailto:info@gwtreuhand.ch)  
[www.gwtreuhand.ch](http://www.gwtreuhand.ch)

# WELLAUER

## INDERMAUR GARTENBAU GmbH

Planung, Realisation, Unterhalt



Kruffstrasse 5  
9424 Rheineck



Telefon Büro 071 888 69 82  
B. Indermaur 079 445 59 65

[www.indermaur-gartenbau.ch](http://www.indermaur-gartenbau.ch)  
[info@indermaur-gartenbau.ch](mailto:info@indermaur-gartenbau.ch)





men). Sie blieb im Ort «hängen», gründete bald einmal eine eigene freiberufliche Spitexpflege, die von der Krankenkasse anerkannt war.

Linsi wurde Präsidentin des Schweizerischen Berufsverbands für Pflegefachpersonen der Ostschweiz, die politische Arbeit begann, immer mehr musste sie sich zu diesen Themen äussern. Und irgendwann kam die Idee von Ruth Erat, einer ehemaligen SP-Stadträtin in Rheineck, es als Parteilose im Stadtrat zu versuchen. Prompt wurde Linsi 2008 gewählt.

### **Sie sei eine Linke, hiess es**

«Es hiess schon ab und zu, ich sei eine Linke. Ich schrieb auch den einen oder anderen Leserbrief, war halt unbequem, stellte Fragen und suchte Antworten», sagt Linsi. Aber sie sagt auch: «Ich bin nicht extrem links, es muss lösungsorientiert sein. Wir müssen den Konsens finden, es geht um die Sache, ums Städtli.» Heute ist sie längst SP-Parteimitglied.

Bald einmal war sie Präsidentin des Verkehrsvereins in Rheineck, engagierte sich im Ort auch für die sozialen Themen, was zu nächsten Ämtern führte wie in den Vorstand des Spitex-Vereins, in den Verwaltungsrat des Pflegewohnheims Kruft, ins Präsidentenamt der regionalen Pro Senectute. Zudem hat sie Ideen für die Pflege der Zukunft, wo betreutes Wohnen immer wichtiger werden dürfte.

Doch wo bleibt ihr eigenes Leben neben all diesem Helfen? Ja, die anderen Dinge in ihrem Leben, sie kämen nicht zu kurz, sagt Linsi. «In Rheineck lässt es sich auch als Einzelperson gut aushalten, wenn man sich engagiert und integriert. Dann findet man auch wertvolle Freunde.» Linsi gilt denn auch als gesellig, umgänglich, sie ist oft im Städtli

unterwegs. Heimweh nach Schaffhausen hat sie nicht, und weil Rheineck immer lebenswerter werde, dürfte das auch nicht hochkommen. Nichtsdestotrotz ziehen sie die familiären Verbindungen hin und wieder an den Rheinfluss.

### **Der Löwenhof – ihre Kommune**

Zudem hilft ihr – der Löwenhof. Hier wohnen neben Linsi gute Freude gemeinschaftlich «wie in einer Kommune», wie sie schmunzelnd sagt. Man unternimmt viele Dinge zusammen. Manchmal tut sie diese Dinge wie Joggen, Wandern oder ihre grosse Passion, das SUP (Stand Up Paddling) inklusive Abfallbeseitigung auf dem Alten Rhein (auch den Winter hindurch), ganz allein. Oder mit Gleichgesinnten. Gern weilt sie stundenlang draussen an der frischen Luft und beobachtet Tiere und Natur, was ihrer Regeneration oder der Psychohygiene viel bringt.

«In meinem Leben fehlt nichts. Mir ist wichtig, Kontakt mit Leuten zu haben, über alles reden zu können, wie: Was müssen wir tun, dass es gut kommt für uns, für die Bevölkerung – und was können wir gegen die Vereinsamung der Leute tun, wie können wir sie auffangen, integrieren, ihnen ein Umfeld und Zugehörigkeit geben. Wie schaffen wir es, dass wichtige Ereignisse, Geschichten und ausserordentliche Menschen nicht einfach in Vergessenheit geraten, uns Menschen verloren gehen.» Diese Themen findet sie wichtig.

Linsi weiss, dass sie nicht 0815 ist. Und bisweilen ist ihr genau das unbequem. Das muss es aber nicht. Bei einer Frau, bei der sich das mit dem Helfen einfach so ergeben hat. Aber es ist schon auch so: Solche Menschen braucht das Städtli, das Land.



AMPHORA  
AMPHORA  
AMPHORA  
AMPHORA

SYL. EXT. C.  
SYL. EXT. C.  
SAL. SIBIRIENSIS  
UNG. G. LENTIS

Ext. Art. V.  
Ext. Corni M.  
Ext. R. Opii

Alumin. acetos. tartar. solut.  
Aq. destillata  
Elixir Ferr. aromat.  
Spiritus dilut.

Acid. tartaric. pub.  
Acid. citric. pub.  
Acid. tartaric. cry.  
Amyl. Tritici  
Natr. benzoic.  
Natr. sulfuric.

Carbo. adsorbens. Frankf.  
Carbo. adsorbens.  
Gummi. arabic. pub.  
Natr. salicylic.  
Sal. mulsularis. comp.  
Sal. purgans. comp. cry.

Th. C. Pepsini  
Th. C. Sennae  
Th. C. Labi. Inc.  
Th. C. Stry. Inc.  
Th. C. Sals. Inc.  
Th. C. Sals. Inc.  
Th. C. Sals. Inc.  
Th. C. Sals. Inc.

Th. C. Sals. Inc.  
Th. C. Sals. Inc.  
Th. C. Sals. Inc.  
Th. C. Sals. Inc.  
Th. C. Sals. Inc.  
Th. C. Sals. Inc.  
Th. C. Sals. Inc.  
Th. C. Sals. Inc.

POL. DIGITAL  
BILESCILLIC  
CAR. AGRIUM  
FERR. SULPHUR  
BLA. URUGI  
NATR. SULPHUR  
VIT. URUGI

POL. NTRAM  
RIZ. ZINGIBI  
RIZ. ZINGIBI  
RIZ. CURCUM  
RIZ. FILICIS  
RIZ. GALANG  
POL. URUGI

POL. URUGI  
SPEC. M. URUGI  
SPEC. M. URUGI  
SPEC. AROMATI  
SPEC. PRO. URUGI  
SPEC. RESOLV  
P. URUGI

AL. URUGI  
PLAC. SEM. URUGI  
RIZ. URUGI  
SEM. URUGI  
SEM. URUGI  
SEM. URUGI  
URUGI

URUGI  
URUGI  
URUGI  
URUGI  
URUGI  
URUGI  
URUGI

# «ZWICKT ES HIER ODER ZWACKT ES DORT? IHRE GESUNDHEIT IST UNSER ANLIEGEN»

*Rheineck darf sich mit der Apotheke am Rhytor durchaus glücklich schätzen. Eine Apotheke vor der Haustüre zu haben ist keineswegs eine Selbstverständlichkeit, besonders in Anbetracht der sinkenden Apothekendichte wie auch dem verstärkten Trend zu Online-Käufen. Im 500-jährigen Rheinecker Hof an der Bahnhofstrasse kann das breite und tiefe Wissen der Offizinpharmazie persönlich in Anspruch genommen werden. Hier finden Jung und Alt kompetente Beratung zu ganz individuellen Anliegen und Fragen im Gesundheitsbereich.*

---

TEXT UND BILDER: FRANZISKA ULMANN

---

Frau Dr. Dorit Wengler führt zusammen mit ihrem Team das Fachgeschäft im fantastischen Gebäude an zentraler Lage. Nach langjähriger Beschäftigung als leitende Apothekerin der Schlüssel Apotheke in Rheineck sowie anschliessender Geschäftsführertätigkeit in St. Gallen verwirklichte sie im März dieses Jahres den Traum einer eigenen Apotheke. Wenn auch eine grosse Portion Mut dazugehörte, denkt Frau Wengler gerne an den Umbau bzw. das Einrichten zurück. Sogar mehr als das, sie nennt es eine ihrer schönsten Erfahrungen: «Die Unterstützung, welche ich von meiner Familie und ehemaligen Arbeitskollegen erleben durfte, war einfach grossartig und überwältigend.»

## **Apotheke lädt zum Verweilen ein**

Und es ist hübsch geworden! Das alte Apothekeninventar kombiniert mit dem hell strahlenden Gewölbe zaubert dem Verkaufsraum eine einmalige Atmosphäre. Die Kronleuchter im hohen, eindrucksvollen Kreuzgewölbe wirken edel und das Sofa lädt die Kunden zum Verweilen ein. Hierzu verrät Frau Wengler folgende Episode aus ihrem Alltag:

«Ein älterer Herr betrat den Laden. Während ich mit der Kundenbedienung beschäftigt war, machte er es sich zum Warten auf dem Sofa bequem. Als er an der Reihe war und ich ihn nach seinem Wunsch fragte, meinte er, er würde gerne noch ein bisschen auf dem Sofa sitzen bleiben. Es sei so schön, direkt aus dem Fenster das Treiben auf der Bahnhofstrasse zu beobachten.»

## **Nicht verzagen, Apotheker(in) fragen!**

Diese Erzählung bringt einen zum Schmunzeln. Der Besuch einer Apotheke erfolgt jedoch meist nicht, «um sich auf das bequeme Sofa zu setzen», sondern weil es hier oder dort zwackt. Die Wichtigkeit einer Apotheke wird einem vor allem dann bewusst, wenn gesundheitlich etwas nicht mehr richtig zu funktionieren scheint. In diesem Fall ist eine kompetente, umfassende Beratung etwas vom Wertvollsten. Apotheker sind Experten für Medikamente und deren Anwendung. Sie kennen ihre Zusammensetzung, Wirkung sowie Verträglichkeit und können beurteilen, ob ihr Einsatz angemessen ist und ob Behandlungsalternativen bestehen.



- ↔ **Internationale One Way Containertransporte**
- ↔ **Direktverbindungen ab und zu den Seehafen**
- ↔ **Temperatgeführte Containertransporte**
- ↔ **Internationale Spezialtransporte**

**9425 Thal**  
**T +41 71 888 46 50**  
**M +41 79 610 20 37**  
**interfrigo-transporte.ch**



**Unverhofft kommt oft.**  
**Wir sind immer für Sie da.**

**Fabian Camenisch**, Versicherungs- und Vorsorgeberater  
 M 079 654 62 27, fabian.camenisch@mobiliar.ch

**Generalagentur Rheintal**  
 Norbert Büchel

**Büro Rheineck**  
 Rathausgasse 4, 9424 Rheineck  
 T 071 886 96 96  
 rheintal@mobiliar.ch  
 mobiliar.ch

**die Mobiliar**

## Fondue & Raclette Essen

in der **Sonne Bikers Inn** in Rheineck

**Jeden 1. Samstag im Monat ab 18.00 Uhr!**



**Bitte reservieren.**  
**Firmen, Vereine und Gruppenanmeldungen erwünscht.**



**De Martin**  
 Der Maler

**Pio De Martin**  
 Walzenhausen/Rheineck  
 M 079 404 33 84  
 www.de-martin.com

**IHR LEBEN  
 IN FARBE**

Es wäre jedoch fehl am Platz, sie als Schubladenzieher zu betiteln – hinter diesem Beruf steckt einiges mehr, als täglich Medikamente aus einer Schublade zu ziehen. Im Gegenteil, das Angebot ist viel weitreichender. Dienstleistungen wie Hautanalysen, Rauchstopp-Beratungen, das Anpassen von Kompressionsstrümpfen oder auch Wundversorgung und Verbandswechsel werden im Hause des Rheinecker Hofs ebenfalls angeboten.

### Kontakt mit Menschen als Motivation

Bei der Abgabe der «Pille danach» ist Feinfühligkeit gefragt, beim Mischen von Tinkturen braucht es eine ruhige Hand und bei der Beurteilung eines Zeckenstiches ist ein geschulter Blick essenziell. Gerade bei Letzterem ist eine schnelle Behandlung wichtig, um die gefährliche Borreliose abwenden zu können. Auf die Frage, was Frau Wengler an ihrem Beruf besonders gefalle, gibt es eine prompte Antwort: «Den Menschen durch gute, fachkundige Beratung weiterhelfen zu können, ist etwas vom Schönsten. Der tägliche Kontakt und die Rückmeldungen sind für mich die



grösste Motivation.» Es seien oft keine einmaligen Begegnungen, man kenne sich mit der Zeit. Beispielsweise habe sie vor einigen Monaten einer schwangeren Frau Strümpfe anmessen dürfen, zwischenzeitlich sei die Geburt vorbei und nun sei Beratung bezüglich Milchpumpe und zukünftigen Kinderkrankheiten gefragt. «Dieses Anteilhaben an der Entwicklung und dem Aufwachsen neuer kleiner Rheinecker freut das Herz natürlich besonders», strahlt Frau Wengler.

---

*«Der tägliche Kontakt und die Rückmeldungen sind die grösste Motivation.»*

---

### Produkte von Schweizer Firmen

Individuell auf Kundenwünsche einzugehen, wird in der Apotheke am Rhytor grossgeschrieben. So werden auch Tinkturen und Salben speziell nach Wunsch gemischt oder es besteht die Möglichkeit, Medikamente, welche auf dem Schweizer Markt nicht verfügbar sind, im Ausland zu bestellen. Sämtliche Präparate auf Rezept können selbstverständlich ebenfalls in der Apotheke bezogen werden, was insbesondere nach einem Spitalaustritt oft der Fall ist. Der Kunde, der nach homöopathischen Mitteln oder Spagyrik sucht, findet eine grosse Palette vor. Zudem sind viele Produkte von kleineren Schweizer Firmen im Sortiment – Hand- und Fusscreme aus Küblis, Seifen und Duschbäder aus Soglio, A. Vogel Produkte aus Roggwil, Zeller-Phyto-pharmaka aus Romanshorn u.v.m.

*Dr. Dorit Wengler auf ihrem bereits legendären Sofa.*



# RLC

Architektur,  
Projektentwicklung

Rheineck, Winterthur  
[www.rlc.ch](http://www.rlc.ch)

# MEIN ECK DEIN ECK UNSER ECK

Gemeinsam mit der Stadtverwaltung Rheineck und der Arbeitsgruppe 2.0 haben wir das neue Standortförderungskonzept für Rheineck erarbeitet.

DACHCOM betreut regionale, nationale und internationale Kunden und verbindet Werbe-Kommunikation, Digital-Marketing und Dialog-Kommunikation unter einem D/A/CH.

**DACHCOM.CH AG** Communication LSA  
9424 Rheineck | T +41 71 886 48 68

**DACHCOM.DIGITAL AG** Communication LSA  
9424 Rheineck | +41 71 886 45 85

RHEINECK  
WINTERTHUR  
SCHAAN  
LINDAU  
MÜNCHEN

[www.dachcom.com](http://www.dachcom.com)

**DACHCOM** ✪



### Ausblick mit Weitblick

Der Wandel im Gesundheitswesen und in der Gesellschaft wird wie für alle andern auch für Dorit Wengler eine Herausforderung sein. Als Inhaberin einer kleinen unabhängigen Apotheke muss sie mit anderen Einkaufskonditionen jonglieren als Apothekenketten. Sie blickt jedoch positiv in die Zukunft und möchte es auch als Chance sehen, die Kunden individuell und persönlich begleiten und beraten zu dürfen. Auf das Fachwissen sowie das breite Sortiment, in Verbindung mit dem gewissen Extra an Dienstleistungen und Freundlichkeit, kann jedenfalls gezählt werden.

Voller Freude verrät Frau Wengler ihr zukünftiges Projekt: «Ich werde eine eigene Hautkosmetik-Marke verwirklichen.» In den strahlenden Augen ist zu erkennen, wie sehr sie sich darauf freut. Die Kosmetika und Pflegeprodukte werden aus natürlichen Inhaltsstoffen mit Arganöl, Extrakten aus Malve, Wassernabel, Klette, Blaubeere u.v.a. hergestellt. «Die Natur ist die denkbar beste Quelle für Gesundheit und Wohlbefinden», unterstreicht die Apothekerin

den Hintergrund. Wenn man ihr zuhört, tönt es wirklich vielversprechend – ob für Problemhaut, unreine Haut oder die ersten Fältchen.

Zwickt oder zwackt es also irgendwo, ist die Apotheke eine gute Adresse. Mit dem zentralen Standort ist das Geschäft zu Fuss, mit dem Zug oder dem Auto bestens erreichbar. Da muss man nur noch hingehen – und wie oben zu erfahren ist: Es wartet ein bequemes Sofa.

## APOTHEKE AM RHYTOR

Bahnhofstrasse 34, 9424 Rheineck

Mo–Fr 09:00–12:00 Uhr  
14:00–18:00 Uhr

Sa 09:00–12:00 Uhr

# «WIR HEILEN NICHT – WIR ÖFFNEN TÜREN»

*Sybil und Oliver Zuckschwerdt sind ausgebildete Shiatsu-Therapeuten. In ihrer Praxis an der Bahnhofstrasse in Rheineck behandeln sie Körper, Seele und Geist. Dabei helfen sie den Menschen, Türen zu öffnen und so zu einem zufriedenstellenden Lebensstil zu finden und langjährige Beschwerden und Traumata hinter sich zu lassen.*

---

TEXT: GISÈLE LADNER / BILDER: DANIEL TALAMONA

---





Gesundheit gehört zu den höchsten Gütern des Menschen. Die Komplementärtherapie Shiatsu, deren Ursprünge in Japan zu finden sind, geht davon aus, dass sich Gesundheit in einem harmonischen Energiefluss zeigt. «Mit sanftem Druck das Innerste Berühren», beschreibt der Schweizer Shiatsu-Verband die Methode, die sich in den letzten 45 Jahren hierzulande etabliert hat. Die Anwendung ist vielseitig – ob Kopfschmerzen, Traumata oder Erschöpfung: Die sanften Berührungen mit den Handballen, Daumen oder Ellbogen sprechen den Körper auf tiefer Ebene an – und eben auch den Geist. «Shiatsu versteht den Menschen als Ganzes – als Einheit von Körper, Seele und Geist», erklärt Oliver Zuckschwerdt, der als diplomierter Shiatsu-Therapeut zusammen mit seiner Frau Sybil seit 2018 den «raum5 – Praxis für Shiatsu und Traumatherapie» an der Rheinecker Bahnhofstrasse 14 führt.

### **Körper, Geist und Seele in Einklang bringen**

Der körperlichen Gesundheit hat sich das Ehepaar schon länger verschrieben. 2012 haben sie den «bewegungsraum5» in Rheineck gegründet und mit Zumba-, Pilates- oder Yoga- und Judo-Kursen ihre Klientinnen und Klienten fit gehalten. Ab 2015 spielte zunehmend auch die seelische Gesundheit eine Rolle, die Oliver Zuckschwerdt heute als eine von drei Spitzen eines Dreiecks betrachtet: «Körper,

Kognition und Geist bilden eine untrennbare Einheit», ist sich der mehrfache Judo-Schweizermeister sicher. Sybil Zuckschwerdt, früher vor allem für die schweisstreibenden Fitness-Kurse zuständig, entdeckte kurze Zeit, nachdem ihr Mann seine Ausbildung zum Shiatsu-Therapeuten absolviert hatte, die sanfte Arbeit an Körper und Seele ebenfalls für sich: «Eigentlich wollte ich Psychotherapeutin werden. Nun bin ich diesem Jugendtraum sehr nahe, mit dem Unterschied, dass Shiatsu mehr als «nur» Psychotherapie ist. Shiatsu ist ganzheitlich.» Die Methode an sich – sanfte Berührungen und Drehbewegungen des Körpers, die auf einem Futon stattfinden – mag an eine einfache Massage erinnern. Sie wirkt durch die Arbeit mit den Meridianen aber gleichermassen auf Körper und Geist und bringt den Menschen so nachdrücklich in Einklang mit sich selbst.

Manchmal hätten die Klientinnen und Klienten «nur» Rückenschmerzen, wobei sich im Laufe der Behandlung dann herausstelle, dass eine aktuelle Lebenssituation den Schmerz massgeblich beeinflusse, so Sybil Zuckschwerdt. Durch die Arbeit mit Shiatsu liesse sich so auch die Psyche beeinflussen. «Gerade in den letzten Monaten spüren wir sehr, wie wichtig auch eine stabile mentale Gesundheit ist», so Oliver Zuckschwerdt, «die Menschen haben mit vielen Gefühlen zu kämpfen. Wut, Unzufriedenheit, Ängste. Das spüren wir bei vielen unseren Klientinnen und Klienten.»



*Bei Shiatsu werden Körper, Seele und Geist durch sanfte Berührungen angesprochen.*

BETTWÄSCHE UND HEIMTEXTILIEN

## Schweizer Manufaktur

Über 140 Produkte zu 100% aus der Schweiz.

Besuchen Sie unseren Traumfabrik Laden oder entdecken Sie unsere hochwertigen Dessins unter [www.divina.ch](http://www.divina.ch)

*Divina*  
of Switzerland 



Divina Textil AG

9424 Rheineck SG · Rorschacherstrasse 32 · Tel. 071 888 25 31 · [www.divina.ch](http://www.divina.ch)

Haargenau  
mitten in  
Rheineck

**KINDER, DAMEN & HERREN  
FARB- UND MODE- /STILBERATUNG**

Hauptstrasse 19, 9424 Rheineck  
Dienstag bis Samstag offen  
Jetzt anmelden unter 071 888 29 83

**INTERCOIFFURE  
SENNRICH**

[www.intercoiffeure-sennrich.ch](http://www.intercoiffeure-sennrich.ch)

## SICHERN SIE JETZT IHRE ZUKUNFT. MIT VORSORGE PREMIUM.



**Zurich, Generalagentur  
Alex Pfister  
Hauptstrasse 30  
9400 Rorschach  
[zurich.ch/pfister](http://zurich.ch/pfister)**

**Ihr Kundenberater  
aus der Region:  
René Vetsch  
079 217 70 33  
[rorschach@zurich.ch](mailto:rorschach@zurich.ch)**

**ZURICH VERSICHERUNG.  
FÜR ALLE, DIE WIRKLICH LIEBEN.**

  
**ZURICH®**

# JENNY

GEBÄUDETECHNIK

SANITÄR  
HEIZUNG  
SOLAR  
SPENGLER

071 222 60 06 | [www.jenny-ag.ch](http://www.jenny-ag.ch)

**Wir machen das.**

 **QUALITÄT  
LEISTUNG  
DYNAMIK  
SEIT 1977**



*Mit ihren Behandlungen wollen Oliver und Sybil Zuckschwerdt Menschen dazu ermutigen, ihr Wohlbefinden aktiv zu gestalten.*

### **Ein zufriedenstellendes Leben führen**

Wenn die Seele leidet, zeigt sich dies oft auch in körperlichen Beschwerden. Deshalb haben sich Sybil und Oliver Zuckschwerdt nach ihrer Ausbildung zu Shiatsu-Therapeuten auch in der IBP-Methode weitergebildet. «Die integrierte Körperpsychotherapie lässt sich wunderbar mit Shiatsu kombinieren», ist sich das Paar einig. Dies sei insbesondere in der Traumatherapie wichtig. Denn unverarbeitete Ereignisse würden oft als Stress im Organismus bestehen bleiben und sich in körperlichen oder psychischen Beschwerden äußern. Anders als in der reinen Gesprächstherapie, wird in der IBP immer auch der Körper behandelt, der oft noch Jahre später mit dem Stress eines unverarbeiteten Ereignisses zu kämpfen hat. «Wir versprechen keine Heilung – aber wir ermutigen die Menschen dazu, ihr Leben und auch ihr Wohlbefinden aktiv zu gestalten. Wir öffnen Türen – hindurchgehen müssen die Leute aber selbst.»



**Lämmli AG**  
HAUSTECHNIK THAL

- 24h-Service
- 365 Tage

**MINERGIE®**  
FACHPARTNER

**Ihr Partner für Heizungen und Sanitär**

9245 Thal  
Tel 071 886 50 90  
Fax 071 886 50 91  
[www.laemmlithal.ch](http://www.laemmlithal.ch)

Alternativenergie  
Badsanierungen  
allgemeiner Unterhalt  
und Reparaturen

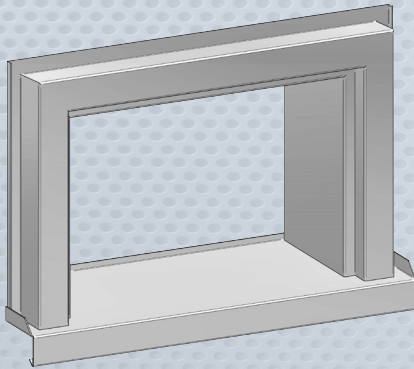

**MAGRO**

INNOVATIV KREATIV FLEXIBEL

MAGRO AG  
9424 Rheineck  
Telefon 071 888 55 88  
[www.mmagro.ch](http://www.mmagro.ch)

*Ihr Partner  
in der Region  
Ostschweiz!*

Blechverarbeitung | Zargen | Alu-Fensterbänke | Montagen



**garage welppe ag**

Service & Reparatur sämtlicher Marken

Bahnhofstrasse 2  
9424 Rheineck  
T 071 888 16 10  
F 071 888 16 51  
[info@garagewelppe.ch](mailto:info@garagewelppe.ch)  
[www.garagewelppe.ch](http://www.garagewelppe.ch)

**le GARAGE**

Die Marke Ihrer Wahl

**NEU: le GARAGE Partner**



*Sybil und Oliver Zuckschwerdt ergänzen sich perfekt: Während sie sich besonders gerne auf Schwangere konzentriert, hat er sich auf die Themen Burnout und Depression spezialisiert.*

Natürlich müssten sie auch ihren Lebensunterhalt bestreiten – Sybil und Oliver Zuckschwerdt sind sich aber einig, dass das schönste Erfolgserlebnis für sie sei, wenn Klientinnen und Klienten ohne sie einen zufriedenstellenden Lebensstil führen könnten. Beide haben sich der Gesundheit des Menschen verschrieben. «Es klingt ein bisschen nach Miss-Universe-Wahlen, aber man möchte schon etwas verändern und quasi zum Weltfrieden beitragen, indem man die Menschen zum Reflektieren und einem veränderten Umgang miteinander anregt.»

### **Gemeinsame Pflanze, die auch in schwierigen Zeiten blüht**

Auch für die beiden Shiatsu-Therapeuten waren die letzten zwei Jahre nicht einfach. Die Gruppen-Yoga-Kurse sind zeitweise aufgrund der weltweiten Situation praktisch eingebrochen. Den Shiatsu-Betrieb konnte das Ehepaar immer aufrechterhalten, trotzdem sei es finanziell kein Zuckerschlecken gewesen. Dass der finanzielle Erfolg nicht der wichtigste Antreiber sein soll, hat insbesondere

Oliver Zuckschwerdt aber bereits vor Jahren entschieden, als er seine erfolgreiche Karriere im Verlagsbereich aufgegeben und sich über die Werte des Lebens Gedanken gemacht hat. Mit dem Ergebnis, dass er zusammen mit Sybil schliesslich den Samen gepflanzt hat, der heute als gemeinsames Projekt erblüht. «Wir ergänzen uns sehr gut. Olivers Shiatsu-Anwendung ist ganz anders als meine. Ich begleite besonders gern Schwangere, während Oliver sich auf die Themen Burnout und Depression spezialisiert hat», so Sybil Zuckschwerdt.

Obwohl das Ehepaar zusammen mit seinen beiden Töchtern in Wolfhalden lebt, hat sich Rheineck als Ort für die Praxis der Therapeuten sehr gut bewährt. Wobei: »Das Wort Therapie ist für viele Menschen heikel. Wir sind Coaches und unterstützen die Menschen mit unseren Methoden bei ihrer Persönlichkeitsentwicklung.«

**Mehr Informationen über die Yoga- und Pilates-Gruppenkurse sowie Shiatsu- und Traumatherapie-Sitzungen unter [raum5.ch](https://raum5.ch).**

# RAIFFEISEN

Raiffeisenbank Unteres Rheintal mit Geschäftsstellen in Au SG, Berneck, Rheineck und St. Margrethen

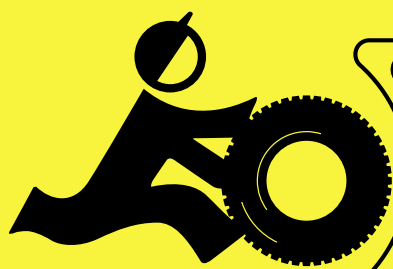

## ***Pneuhaus Staad***

Hauptstrasse 84

***René Sutter***

eidg. dipl. Automechaniker

071 855 39 39

9422 Staad

# RÜESCH WERBETECHNIK

**WIR MACHEN IHRE BOTSCHAFT SICHTBAR -  
AUF FAHRZEUGEN, BANNERN, BLACHEN,  
GEBÄUDEN, SCHILDERN, SCHAUFENSTERN U.V.M.**

Rüesch AG | Rorschacherstrasse 70 | CH-9424 Rheineck  
Tel. 071 886 47 47 | [info@ruesch-ag.ch](mailto:info@ruesch-ag.ch) | [www.ruesch-ag.ch](http://www.ruesch-ag.ch)

GESTALTUNG | WORKFLOW | DRUCK | WERBETECHNIK | PRINT EFFECT



# WO DIE TRÄUME AUF ZWEI RÄDERN REAL WERDEN

*In Rheineck gibt es seit November 2019 ein neues Geschäft, das mit heissem Gefährt auftrumpft: die New Legends Company.*

TEXT: CHRISTIAN BRÄGGER / BILDER: DANIEL TALAMONA

Wer hat diese Sehnsucht nicht schon einmal gehabt: Auf einer Harley Davidson in den USA die legendäre Route 66 hinunterzudonnern und sich dabei dem totalen Genuss und der absoluten Gemütlichkeit hinzugeben. Nun denn, so weit weg muss man gar nicht fliegen, um zumindest den einen Teil zu stillen. Zumal sich in Rheineck an der Ecke Dufourgasse/Bahnhofstrasse die New Legends Company niedergelassen hat, die früher einmal einer Apotheke und davor dem Herrenmodehaus «Selb» diente.

Der familiäre Betrieb verschreibt sich dem Handel dieser wunderbaren «Öfen» und vertreibt Harley Davidsons an eine Kundschaft aus nah und fern. Ebenfalls ist es möglich, sich den Harley-Traum für einen Tag (250 Franken), eine Woche, einen Monat oder die ganze Saison zu mieten.

In Rheineck hat das junge Unternehmen seinen Showroom, in Heiden baut ein dreiköpfiges Team die Harleys, aber auch andere edle Motorräder sowie amerikanische Autos (alte Chevis) nach Kundenwünschen um. «Wir veredeln die Fahrzeuge auf jegliche Art und Weise. Das kann nur der Auspuff oder bei der Harley ein coolerer Sattel sein, oder aber die ganze Lackierung mitsamt dem Rückspiegel und einer speziellen Motorverkleidung», sagt Chefverkäufer Piero Marino.

## **Eine Harley mieten oder das perfekte Geschenk**

Die New Legends Company individualisiert derzeit etwa zehn Harleys im Monat, und Piero ergänzt: «Wir haben

sehr faire, realistische Preise, unsere Leistung stimmt und unsere umgebauten Motorräder sind natürlich auf Schweizer Strassen erlaubt. Ich kann Ihnen sagen: Das Cruisen mit einer personalisierten Harley, dieses Gefühl ist einmalig, pure Leidenschaft.»

---

*«Dieses Gefühl ist einmalig,  
pure Leidenschaft.»*

---

Ausserdem gibt es im Showroom allerhand Zubehör wie handgefertigte Schutzhelme, Bikerboots und Motorradbekleidung zu kaufen. Oder ganz einfach Mode, die cool daherkommt und zumindest in der Ostschweiz kaum zu finden ist. Überdies hat die New Legends Company eine eigene Kollektion, die sie in Österreich produzieren lässt, bestehend aus Hoodies, Pullovers, T-Shirts und Mützen. Und dazu noch den Geheimitipp, der wohl das perfekte Geschenk wäre: Prickelndes von «Mare Santo», importiert aus Italien – das sind über zwei Jahre lang ins Meer eingelagerte Sektflaschen, die wieder rausgenommen werden, sobald sich Muscheln angesetzt haben.



Am Samstag, 04.12.2021 im Hotel Hecht Rheineck

**Chinoise-Bufferet all inclusive für Fr. 77.-**

Food (auch Vegi), Wein, Bier, Mineral und Kaffee so viel Sie mögen

An allen anderen Tagen vom 7. bis 18. Dez. 2021:  
King-Size Portion Fr. 44.00, Queen-Size Portion Fr. 33.00  
inkl. Vorspeise und Dessert (ohne Getränke)

Reservation unter: 071 888 29 25 oder per Mail: [info@hotelhecht-rheineck.ch](mailto:info@hotelhecht-rheineck.ch)



Hotel Hecht - Hauptstrasse 51 - CH-9424 Rheineck  
[www.hotelhecht-rheineck.ch/fondue-chinoise](http://www.hotelhecht-rheineck.ch/fondue-chinoise)

## IMMER GERÜSTET FÜR HÖCHSTLEISTUNGEN.

VISIERE, GERÜSTE, NOTDÄCHER UND MEHR.

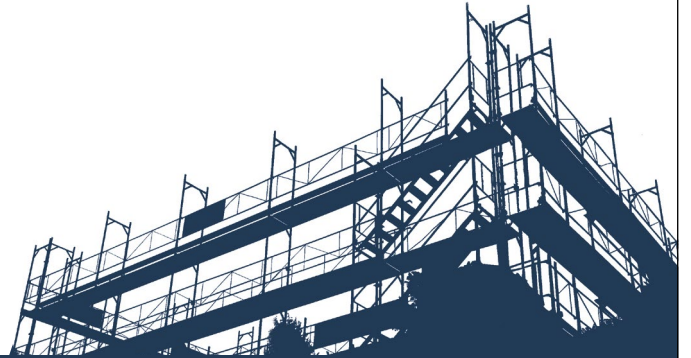

**B** Baugerüste  
Bläsi AG

BAUGERÜSTE BLÄSI AG  
Rorschacherstrasse 58  
9424 Rheineck

Tel. 071 886 06 60

[www.baugerueste-blaesi.ch](http://www.baugerueste-blaesi.ch)



Textilreinigung & Wäscherei  
**CLEAN & FRESH**  
Reinigen, Waschen, Bügeln, Änderungen, Reparaturen

Textil- und Lederbekleidung, Hochzeits- und Abendbekleidung, Kirchenkleider, Berufskleider,  
Ski- und Motorradbekleidung, Wäsche, Hemdenservice, Vorhänge, Daunenduvet, Kissen,  
Schaf- Schur- Woldecken, Matratzenüberzüge- und Auflagen, Teppiche,  
Näh- und Reparatur- Service, Abhol- und Lieferservice

*Profitieren Sie von unserer langjährigen Erfahrung*

[www.clean-fresh.ch](http://www.clean-fresh.ch) - [info@clean-fresh.ch](mailto:info@clean-fresh.ch) - Thalerstrasse 2 - 9424 Rheineck - 071 888 32 67



**Höchner.ch AG**

Bedachung • Fassade • Spenglerei  
Solar • Energieberatung



**Höchner.ch AG**  
Wachtstrasse 14  
Postfach  
9425 Thal

T 071 888 08 63  
F 071 888 36 19  
M 079 351 80 57

[info@hoechner.ch](mailto:info@hoechner.ch)  
[www.hoechner.ch](http://www.hoechner.ch)





### Aus Zufall in Rheineck, aber in guten Händen

Als Konkurrent zum Velo-Moto Tobler vis-à-vis sieht sich Piero nicht, weil man ganz andere Zielgruppen und Produkte im Sortiment habe. Aber warum gerade Rheineck? Diese Frage stellt man sich schon, zumal ein Laden wie die New Legends Company für den Ort eher untypisch, dafür umso bereichernder ist. Das habe sich einfach so ergeben, sagt Piero, «Zufall».

---

*«Ich kann die Kunden lesen,  
ich weiss genau, was sie wollen.»*

---

Das Geschäft sei zufriedenstellend angelaufen, sagt der 42-Jährige. Natürlich könnte es mehr sein, aber mehr könne es ja immer sein. Seit 15 Jahren verkauft der Familienvater Harleys, dreimal schon wurde er in dieser Zeit zum Harley-Verkäufer des Jahres gekürt, weil er im Jahr 300 dieser edlen Motorräder verkaufte. Man ist also in guten Händen bei der New Legends Company, und Piero sagt: «Ich kann die Kunden lesen, ich weiss genau, was sie wollen.»



[www.new-legends.com](http://www.new-legends.com)



Schwerpunkt Gesellschaft

# DAS STECKBRIEF-INTERVIEW

Heute mit Annemarie Pfranger,  
Pöstlerin aus und in Rheineck

TEXT: CHRISTIAN BRÄGGER / BILDER: URS ROHNER





**Wer sind Sie?**

Ich bin Annemarie Pfranger, geboren 1962 in Thal im Krankenhaus.

**Wie lange arbeiten Sie bei der Post?**

Als mein Sohn Dominik sieben Jahre alt wurde, begann ich stundenweise für die Post zu arbeiten. Das dürfte im Jahr 1996 gewesen sein. Danach baute ich das Volumen immer mehr aus, und 2005, als meine drei Kinder schon ziemlich gross waren, wurde ich mit einem 50-Prozent-Pensum angestellt. Das ist bis heute so geblieben. Seit fünf Jahren arbeite ich bei der Zustellung und trage die Post aus, davor war ich am Schalter.

**Welches war Ihr liebstes Fortbewegungsmittel als Pöstlerin?**

Natürlich mein Töff, das ist ja logisch. Ich habe ja auch nur dieses Fortbewegungsmittel erlebt. Es fährt auf drei Rädern, ist elektrisch und schafft 50 Kilometer die Stunde. Aber so schnell fahren wir ja nie. Mein Ziel ist es, mir einen solchen Töff von der Post auf die Pensionierung hin abzustauben. Ich werde dafür natürlich auch bezahlen.

**Frieren Sie manchmal auf Ihrem Töff?**

Der Winter ist schon brutal, und wenn es dann so bitterkalt ist und ich an den Fingern friere, denke ich immer an den Sommer und daran, wie ich wieder an den Briefkästen schwitze. Regen hingegen macht mir gar nichts aus, wir haben gute Kleider. Und die nassen Zeitungen der Leute trocknen ja auch wieder. Stürme hingegen habe ich nicht so gerne.

**Wurden Sie beim Austragen der Post schon einmal bedroht oder von einem Hund gebissen?**

Nein, zum Glück war das bisher nie der Fall. Aber die Hunde sind zum Teil schon nicht ohne, da habe ich grossen Respekt.

**Welches war das schönste Erlebnis als Pöstlerin?**

Ich hatte viele schöne Erlebnisse, vor allem mit den älteren Leuten. Wir reden dann oft ein paar Worte miteinander. Ich bringe den Leuten die Zeitung oder Briefe, sie warten auf mich und freuen sich darauf, das alles zu lesen. Das ist doch schön. Nur die Rechnungen haben die Menschen nicht so gerne. Und meistens sind die Leute auch sehr hilfsbereit, wenn ich mit dem Töff mal stecken bleibe im Schnee oder ich sonst irgendwie Probleme habe.

**Weshalb mussten Sie zuletzt lachen?**

Ich lache viel, ich kann gar nicht sagen weshalb. Ich habe acht Grosskinder, und die machen immer wieder Sprüche, die mich zum Lachen bringen. Wir Pfrangers, also auch mein Mann Markus, sind sehr fröhliche Leute.

**Wie haben Sie Ihren Ehemann Markus kennengelernt?**

Muss ich das wirklich erzählen? (lacht) Es passierte letztlich über die Post, ich war in Rheineck damals in der Lehre bei Willi Graf und Walter Heeb. Die Schwester von meinem späteren Ehemann machte ebenfalls die Lehre bei der Post, wir gingen gemeinsam in den Ausgang und schwups lernte ich meinen Markus kennen.

**Was ist das Verrückteste, das Sie je gemacht haben?**

In habe in Disentis einmal Speedriding respektive Speedflying gemacht. Ich bin dabei auf Ski mit einem Profi den



Jeden Samstag von 11 - 13 h  
**Weisswurst & Brezen**  
 Bier, Wein & Mineral  
 à discrétion zu Fr. 28.00

Hotel Hecht Rheineck Hauptstrasse 51 +41 71 888 29 25 www.hotelhecht-rheineck.ch  
 CH-9424 Rheineck info@hotelhecht-rheineck.ch

HechtRheineck Facebook

oskar  
 Die Ostschweizer Gastkarte

**WunschBaum**  
 Blumen & Wohnaccessoires

- Fest- & Hochzeitsdekorationen
- Trauerbinderei
- Geschenke & Wohnaccessoires
- Innen- & Aussenbepflanzungen
- Hauslieferdienst

Susanne Eugster-Tobler  
 Hauptstrasse 4  
 9424 Rheineck  
 T 071 888 49 66  
 wunschbaum@bluewin.ch

**HASLER TREUHAND GMBH**

daniel hasler . dipl. treuhandexperte  
 löwenhofstrasse 15 . 9424 rheineck  
**tel** 071 888 45 55 . **mobile** 079 669 44 84  
**fax** 071 888 45 54 . daniel.hasler@hasler-treuhand.ch

**GOLDSCHMIEDE SCHELLING**  
 ——— NICOLE CONIGLIO ———

BESUCHEN SIE MICH AUF:  
 WWW.GOLDSCHMIEDE-SCHELLING.CH

**Deine Leidenschaft ist einen Bericht wert?!**

Für die kommenden Ausgaben des «Dein Eck» suchen wir nach Rheineckerinnen und Rheineckern mit aussergewöhnlichen Berufen, speziellen Hobbys oder beeindruckenden Engagements.

Du fühlst dich angesprochen oder kennst jemanden, über den unbedingt berichtet werden muss? Dann melde dich jetzt bei Marco Forrer, Stadtschreiber von Rheineck, und erzähle ihm mehr davon. Wir freuen uns über deine Nachricht an [marco.forrer@rheineck.ch](mailto:marco.forrer@rheineck.ch).

**Jetzt melden!**

**MEIN ECK  
 DEIN ECK  
 RHEINECK**

Hang hinuntergefahren, bis sich der Fallschirm öffnete und wir ins Tal flogen. Ich hatte dabei keine Angst, komischerweise. Aber heute würden mich keine zehn Pferde dazu bringen, das nochmals zu tun.

***Wann strahlt Ihr Herz?***

Wenn meine Enkelkinder um mich herum sind. Oder wenn ich arbeiten gehen kann.

***Was würden Sie nie mehr machen?***

Ich würde nie mehr anfangen, zu rauchen.

***Was gefällt Ihnen an Ihrem Beruf?***

Der Kontakt mit den Menschen. Und dass ich draussen an der frischen Luft sein darf. Ich habe jeden Tag genug Arbeit, muss nicht darauf warten, bis wieder etwas reinkommt. Ich habe meine Tour, und wenn sie beendet ist, bin ich auch mit meiner Arbeit fertig. Die Post kommt von den grossen Zentren jeweils per Lastwagen um halb sechs Uhr in der Früh. Dann wird sie für die Touren sortiert, daraufhin geht es los für mich.

***Haben Sie manchmal Angst und falls ja, wovor?***

Ja, vor den Hunden. Ansonsten ist für mich Angst ein Fremdwort.

***Wohin verreisen Sie am liebsten in die Ferien?***

Ich verbringe meine Ferien am liebsten in der Schweiz. Die Skiferien in Graubünden, die Sommerferien mit dem Velo quer durch unser Land. Das kann in den Jura führen, in die Westschweiz oder wohin auch immer.

***Fühlen Sie sich in Ihrem Berufswertgeschätzt?***

Ja, sehr. Als 50-prozentige Arbeitskraft bin ich jederzeit auf Abruf und deshalb immer willkommen. Wir haben ein tolles elfköpfiges Team bei der Post in Rheineck. Und man muss schon auch sagen, dass wir hier froh sein können, im Ort überhaupt noch eine Poststelle zu haben. Das schätzen die Leute auch, das spüre ich.

***Was gefällt Ihnen in Rheineck?***

Wir sind nahe am See, nahe an den Bergen, haben einen guten öffentlichen Verkehr. Der tägliche Bedarf an Lebensmitteln oder Haushaltswaren kann mit Einkäufen in Rheineck gut gedeckt werden, das Vereinsleben passt hier ebenfalls. Und wir können im Ort Velo fahren. Kurzum: Es ist gut hier.



***Welche Charaktereigenschaft finden Sie schlecht?***

Ungeduld, Jähzorn, Unfreundlichkeit. Es gibt so viele unfreundliche Leute, die einen nicht grüssen können. Ich sage dann jeweils, wenn jemand völlig unverhofft ein erstes Mal grüsst: «Siehst du, es tut gar nicht weh!»

***Was mögen Sie an sich?***

Ich bin immer sehr aufgestellt, gesellig, habe gerne Leute um mich. Und ich bin sehr flexibel.

***Welches ist Ihr Lieblingsmusiker?***

Sehr viele Musiker gefallen mir. Wir hören Radio und damit die Musik, die gerade läuft. Wir Pfrangers geniessen viele Musikstile.

***Wo sind Sie zur Schule gegangen und wie sind Ihre Kindheitserinnerungen daran?***

In die Schule bin ich in Thal, ich bin im Buriet aufgewachsen. Es war eine gute Zeit.

***Was ist Ihr Lieblingsessen?***

Riz Casimir, gekocht von der «Hohen Lust». Die können das perfekt.

***Was soll die Zukunft bringen?***

Gesundheit und Zufriedenheit. Es möge allen gut gehen, vor allem unseren Kindern und Enkeln. Und ich möchte noch eine Ewigkeit mit meinem Markus zusammen sein.

***Was wollen Sie zum Schluss noch sagen?***

Ich finde es schade, dass sich in den Vereinen immer weniger Leute finden lassen, die sich einbringen. Die eine Leiterfunktion übernehmen. Die Menschen nehmen und konsumieren heutzutage nur noch, und geben nicht mehr. Sie laden dann ihre Kinder ab, damit sie selbst frei haben. Das finde ich nicht gut.

# «ES MACHT FREUDE, MENSCHEN EIN GEFÜHL DER SICHERHEIT ZU GEBEN»

*Die Geschichte der Humbel Sicherheitstechnik GmbH startete mit Expert Humbel und dem Verkauf von Radio- und Fernsehgeräten. Noch heute gehört Unterhaltungselektronik zum Sortiment, mit Lösungen für Sicherheit und Gebäudeautomation hat sich das Tätigkeitsgebiet aber stark erweitert. Dabei sind alle Bereiche stark miteinander verwoben.*

---

TEXT: STEFAN FEUERSTEIN / BILDER: URS ROHNER

---



*Roman, Florian und Eveline Humbel bieten neben Sicherheitstechnik auch Automationslösungen für Gebäude sowie hochwertige Unterhaltungselektronik.*



«Schon früh wollte ich etwas Eigenes machen, eigene Ideen umsetzen und selbstständig arbeiten», erzählt Florian Humbel, Inhaber und Geschäftsführer der 2019 gegründeten Humbel Sicherheitstechnik GmbH. Im Zusammenhang mit einer möglichen Nachfolgelösung kam sein Vater Roman Humbel, damals Inhaber von Expert Humbel, vor rund zehn Jahren auf ihn zu. Gemeinsam überlegten sie sich Geschäftsfelder mit einem gewissen Zusammenhang zur bisherigen Tätigkeit und Potenzial für die Zukunft. «Mein Vater hatte kein gutes Gefühl dabei, den Fokus langfristig nur auf Radio und Fernsehen zu legen. Unsere Kunden schätzen zwar unsere Auswahl und Beratung in diesem Bereich, die Konkurrenz ist aber riesig», erklärt Florian Humbel. Mit dem Geschäftsbereich Sicherheit wurden die beiden fündig. Hier erkannten Vater und Sohn schnell viele Entwicklungsmöglichkeiten, was sich nun auch rückblickend bestätigt.

### Vom Sicherheitsprofil zur Sicherung

Als gelernter Polymechaniker musste sich Florian Humbel Know-how zu Alarmanlagen, Überwachungskameras, Sensoren und ihrem Zusammenspiel aufbauen. «Ich fand diese Produkte sofort sehr spannend, insbesondere individuelle Sicherheitslösungen und die vielen Möglichkeiten, diese zu gestalten», so der 35-Jährige. Er besuchte Kurse, absol-

# ELEKTRO FREI

## RHEINTAL AG

Starkstrom – Schwachstrom – Telematik

[www.elektro-frei.ch](http://www.elektro-frei.ch)

Unterdorfstrasse 94  
9443 Widnau  
Tel. 071 727 80 80

Schöntalstrasse 1a  
9450 Altstätten  
Tel. 071 750 04 44

Thalerstrasse 51  
9424 Rheineck  
Tel. 071 888 56 66

Hauptstrasse 80  
9658 Wildhaus  
Tel. 071 999 94 44

## GAUTSCHI AG

Bauunternehmung, Hoch- und Tiefbau, Steinmetzgeschäft  
Kundenmaurer, Kanalisationen, Erdbewegungen, Kranarbeiten

## GAUTSCHI Holz- & Fensterbau AG

Fenster aller Art :  
In Holz-, Holz/Metall- und Kunststoff sowie Renovationsfenster in Holz und Kunststoff  
Schreinerei, Holzbau, Ladenbau, Innenausbau



CH-9430 St. Margrethen, Tel. 071 747 64 00

[www.gautschi-ag.ch](http://www.gautschi-ag.ch)

St. Margrethen, St. Gallen, Rorschach, Altenrhein, Tübach, Rorschacherberg, Walzenhausen, Büriswilten, Eggersriet, Heerbrugg

## SCHLUCHTER

ARCHITEKTURBÜRO GMBH

LANGENHAGSTRASSE 18 · 9424 RHEINECK

T +41 71 855 72 27 · [INFO@SCHLUCHTER.CH](mailto:INFO@SCHLUCHTER.CH)

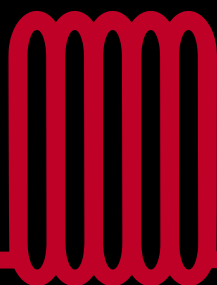

# Langenegger Heizungen

Oberbrenden 764, 9426 Lutzenberg

24h Service

[www.langenegger-heizungen.ch](http://www.langenegger-heizungen.ch) • Natel: 079 407 26 34

## EUGSTER CAR CENTER

10 Jahre pure Leidenschaft

SERVICE CENTER

CARROSSERIE CENTER

LACKIER CENTER

BESCHRIFTUNGS CENTER

SCHEIBEN CENTER

REIFEN CENTER

NEUWAGEN CENTER

OCCASIONS CENTER

9425 Thal 071 886 19 80 [eugster-carcenter.ch](http://eugster-carcenter.ch)





vierte Weiterbildungen bei Herstellern und Lieferanten und konnte sich so innert kurzer Zeit auch viel praktisches Wissen zu Sicherheitstechnik aufbauen. Heute betreut er Sicherheitsanlagen in der ganzen Ostschweiz, teilweise auch darüber hinaus. Diese reichen von einfachen Überwachungskameras mit präventiver Wirkung bis hin zu ausgeklügelten Systemen mit Alarmanlage, Bewegungsmeldern, Zutrittskontrolle sowie Brandmeldern – auf Wunsch angebunden an eine Alarmzentrale oder die Polizei. «Für unsere Kunden erstellen wir jeweils ein Sicherheitsprofil, das jede Öffnung des Hauses sowie die jeweiligen mechanischen Voraussetzungen von Türen und Fenstern berücksichtigt», erläutert Florian Humbel. Darauf aufbauend könne eine Grundsicherung, eine erweiterte Sicherung oder ein Vollschutz erstellt werden. Dies sei einerseits eine Frage der Bedingungen vor Ort, andererseits der finanziellen Mittel: «Hier muss man im Einzelfall abwägen, wie hoch die Gefährdung im Vergleich zum Budget ist, und entsprechende Massnahmen umsetzen.»

### «Aus dem Thema Sicherheit wuchs der Bereich Gebäudeautomation.»

#### Sicherheit – ein gutes Gefühl

Dass sich Florian Humbel auf Sicherheitstechnik konzentriert, hängt nicht nur mit dem wirtschaftlichen Potenzial des Themas zusammen. «Es macht mir grosse Freude, anderen Menschen in ihrem Zuhause ein Gefühl der Sicherheit geben zu können», sagt der zweifache Vater. «Einige unserer Kundinnen und Kunden können dank ihrer Alarmanlage nun viel besser schlafen, auch wenn sie alleine zu Hause sind.» Diesbezüglich lohne es sich, Fixkosten und die geringe Wahrscheinlichkeit eines Fehlalarms in Kauf zu nehmen. «Sicherheit kostet zwar etwas, gerade wenn neben eigenen Kontaktnummern auch die Alarmzentrale oder die Polizei informiert wird. Im Ernstfall sind diese Kosten jedoch eine sehr gute Investition, Fehlalarme kommen zudem sehr selten vor.» Um sie zu verhindern, sei bereits die Anpassung der Alarmanlage auf die konkreten Verhältnisse vor Ort wichtig. So werden beispielsweise Haustiere ebenso berücksichtigt wie Feuerwerk zu Silvester, das empfindliche Erschütterungsmelder auslösen kann.

#### Von der Sicherheitstechnik zum Smart Home

Neben Unterhaltungselektronik und Sicherheitslösungen gehört seit einiger Zeit auch die Gebäudeautomation zum Angebot von Humbel Sicherheitstechnik. «Im Zusammen-



### Tipps vom Sicherheitsexperten

«Machen Sie alles, was Einbrecher zusätzliche Zeit kostet», erklärt Florian Humbel. Dies fange an beim Abschliessen der Türe, zusätzliche Hindernisse können daneben auch Fensterläden etc. darstellen. «Zusatzriegel für Haustüren, Fenstergriffe zum Abschliessen oder eine Zeitschaltuhr zum Einschalten des Lichts können die Sicherheit ebenfalls ohne viel Aufwand erhöhen.» Zudem rät er dazu, Ferien nicht über Social Media anzukündigen, da oft nicht bekannt ist, wer die eigenen Beiträge alles sieht. Wer einen Neubau plane, solle am besten frühzeitig ein unverbindliches Sicherheitsprofil erstellen lassen. «So können Sicherheitsgedanken in die Planung einfließen und Entscheide auf einer guten Basis gefällt werden.» Auch wenn man sich aktuell gegen eine Sicherheitsanlage entscheide, sei es teilweise sinnvoll, die Kanäle dafür trotzdem anzulegen. Dadurch können aufwändige Umbauarbeiten zu einem späteren Zeitpunkt verhindert werden.



«Ich bin fachkompetent,  
speditiv, zuverlässig und  
Motorradbegeistert»

Service & Unterhalt  
**Thimeo löst jedes  
Stromproblem**

**ETAVIS**   
GROSSENBACHER

Ihr regionaler Elektriker.

Schalten Sie uns ein.

**ETAVIS Grossenbacher AG**  
Johannes Brasselstrasse 19  
9430 St. Margrethen  
st.margrethen@etavis.ch  
Telefon 071 744 47 47



Thalerstrasse 1  
9424 Rheineck  
Tel. 071 888 16 70

**Öffnungszeiten** Montag bis Sonntag  
10.30 bis 14.00 Uhr  
17.00 bis 23.30 Uhr

**Häsch scho dä Durchblick?**



- Insektenschutz
- Schiebetüren
- Hauseingangstüren
- Glasersatz
- Fenster und Türen
- Neubauten und Renovationen
- Service
- Reparaturen

FensterProjekt.ch ist Ihr Ansprechpartner rund um Fenster und Türen.  
Wir setzen auf Schweizer Qualitätsprodukte und eine erstklassige  
Projektbetreuung von A - Z. Rufen Sie uns an. Wir freuen uns auf Ihr Projekt!



**Thomas Sigrist**  
9410 Heiden AR  
079 883 06 06

**Kevin Huber**  
9425 Thal SG  
079 872 82 30

**Bruno Bischof**  
9036 Grub SG  
079 792 17 08

**MESSMER**

**MOTORGERÄTE**  
www.messmerthal.ch



**Service, Reparaturen, Vermietung, Verkauf**  
Hofäckerenstrasse 14, 9425 Thal, Telefon 071 888 20 27

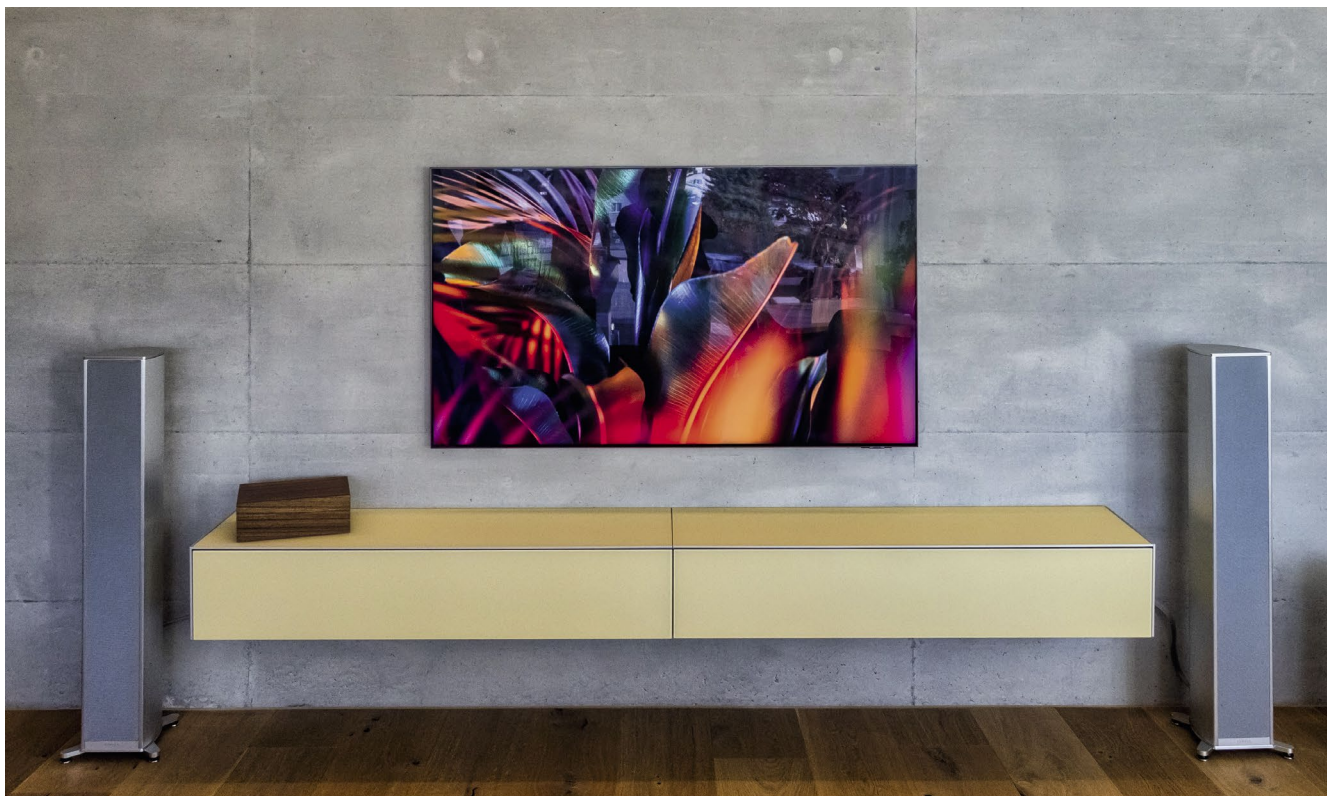

*Trotz dem verstärkten Fokus auf Sicherheitslösungen gehört Unterhaltungselektronik noch immer zum Angebot von Humbel Sicherheitstechnik.*

hang mit dem Thema Sicherheit beschäftigten wir uns mit der simulierten Bewohnung von Gebäuden. Daraus wuchs dann schliesslich der Bereich Gebäudeautomation», erklärt Florian Humbel. Auch bei Smart Homes seien die Leistungen sehr unterschiedlich, zentral seien die Wünsche von Kundinnen und Kunden: «Mehrere Lichtquellen können gleichzeitig gesteuert werden, die Beschattung lässt sich zentral regeln oder auch vom Wetter abhängig machen, Energiemonitoring ist ebenso möglich wie eine täuschend echte bewohnte Wirkung, während man ausser Haus ist.» Vieles davon kann Humbel Sicherheitstechnik selber bieten, punktuell arbeitet das Unternehmen daneben mit bewährten Partnern zusammen. Florian Humbel rät, eine mögliche Automatisierung von Gebäuden bereits in die Planung einfließen zu lassen. «Wir beraten unverbindlich und zeigen dabei verschiedene Möglichkeiten auf. Häufig lohnt es sich finanziell, zumindest die Basis für eine Automatisierung zu legen, Arbeiten am bereits fertiggestellten Bau können viel teurer werden.»

Unterhaltungselektronik-, Gebäudeautomations- und Sicherheitslösungen von Humbel Sicherheitstechnik haben

alle etwas gemeinsam: Sie werden nach Möglichkeit immer in einem System zusammengefasst und auf eine nutzerfreundliche Bedienung ausgerichtet. So kann die zentrale Steuerung für Musikanlagen ebenso benutzt werden wie beispielsweise für Alarm- oder Belichtungsanlagen.

#### **Humbel Sicherheitstechnik verstärkt Team**

Um sich für die Herausforderungen der Zukunft zu rüsten, ist Humbel Sicherheitstechnik aktuell daran, das fünfköpfige Team mit zwei zusätzlichen Personen zu besetzen. Dies auch im Hinblick darauf, dass die Eltern von Florian Humbel, Roman Humbel als stellvertretender Geschäftsführer und Eveline Humbel als administrative Mitarbeiterin, in einigen Jahren ihren Ruhestand antreten möchten. Zu gross soll das Unternehmen gemäss Florian Humbel aber auch in Zukunft nicht werden: «Durch unsere aktuelle Grösse können wir flexibel auf die Anforderungen des Marktes reagieren, was unsere Kunden sehr schätzen.» Zudem seien die einzelnen Sparten des Unternehmens in ihrer heutigen Form auch ideal, um Schwankungen auffangen zu können. Und davon möchte das Unternehmen auch in Zukunft profitieren.



# EIN SCHLOSSGARTEN MITTEN IM STÄDTLI

*Hinter der evangelischen Kirche reihen sich Burgen  
und Schlösser aneinander – im Miniaturformat.*

---

TEXT: SERAINA HESS / BILDER: URS ROHNER

---

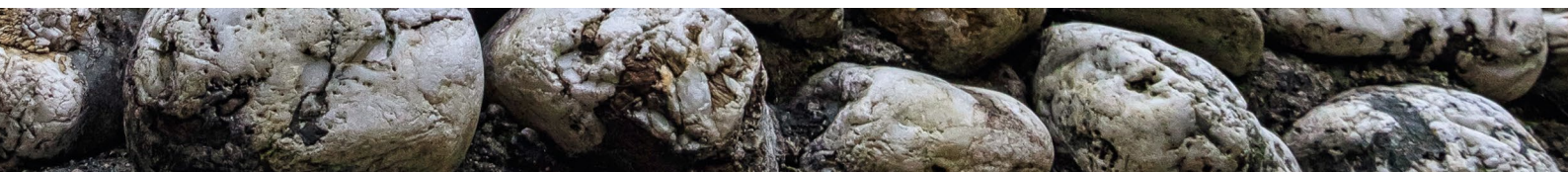

Schon manch ein Tourist, der im Städtli auf Erkundungstour war, hat zufällig den Weg über die Gasse «Hinter dem Markt» hinauf zur Liegenschaft «Haus zur Burg Steig» gefunden. Die rund 50 Treppenstufen, die den Burgweg rechts der evangelischen Kirche entlang hoch führen, werden belohnt – mit dem Blick auf Schloss Neuschwanstein.

Die detailgetreue Nachbildung des bayrischen Bauwerks besteht aus Steinen verschiedener Farben und Formen, erhebt sich in der Rabatte zwischen Sonnenblumen und Farn und ragt mit ihren Zindächern gut eineinhalb Meter in die Höhe.

### Mosaik-Wände zieren den Garten

Es ist nicht das einzige Kunstwerk, das den Garten der historischen Liegenschaft schmückt. Zu finden sind weitere Burgen und vor allem Mauern, die mosaikähnlich gestaltet wurden und einmal die Fische des Rheinecker Wappens zeigen, ein andermal filigrane Linien.

Auch wenn der Garten einer Ausstellung gleicht: Hinweise auf die Entstehung oder den Künstler findet man zwischen den Werken keine, ebenso wenig im Web oder in der Literatur. Die Spuren führen auf den Minigolfplatz, auf dem sich die Besitzer des Riegelbaus tagein, tagaus aufhalten, sofern das Wetter Gäste anzieht. Obschon ihnen gerade in der Hochsaison wenig Zeit bleibt, im Garten zu sitzen, erinnern sich Rita und Leonard Borer ganz genau an die Jahre, in denen sich der Garten in eine Kunststätte verwandelt hat.

### Lego-Modelle dienten als Vorlage

Die Arbeiten begannen vor fast 60 Jahren, kurz nach 1963, als Leonard Borer's Vater die Liegenschaft kaufte. Bernhard Borer (geb. 1900, gest. 1980), gelernter Pflasterer und später Wirt in Walzenhausen, konnte auch nach der Pension die Finger nicht von Steinen lassen und sammelte regelmässig Material aus der Mulde der «Marmor» an der Thalerstrasse. «Ganz gleich, wie gross die Brocken waren», erinnert sich Leonard Borer, «er nahm sie mit und schlug sie daheim mit dem Hammer so zurecht, bis sie die gewünschte Grösse hatten.» Der Vater sortierte die Steine nach Farbe und Form in stundenlanger Arbeit, bis in den Kübeln genug Material war, um eine neue Idee umzusetzen. Einen Plan zeichnete er nicht – vielmehr nutzte er Lego-Bausteine für den Prototypen. Mit Zement schichtete er die Steine schliesslich aufeinander, sodass die Werke auch den meisten Föhnstürmen und Unwettern der folgenden Jahrzehnte standhielten.

### «Wir mussten leider einige Werke zurückbauen.»

Werke von Bernhard Borer, der als Pflasterer unter anderem am Platz des Klosters St. Urban in Solothurn mitwirkte, sind nicht nur in Rheineck zu finden. Auch in Büsserach (SO), um das Haus von Leonard Borer's Bruder, sind einige

*Mitten im Städtli sind sie zu finden: Burgen und aufwändig gestaltete Mauern, die Besucherinnen und Besucher von Rheineck schon seit Jahrzehnten zum Staunen bringen.*



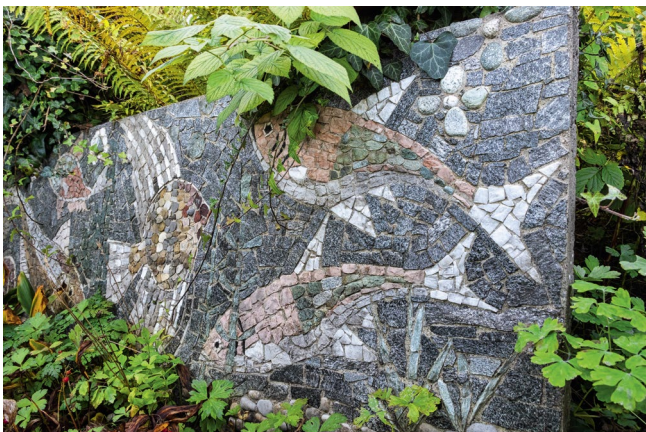

Schlösser entstanden, zumal der Platz im heimischen Rheinecker Garten irgendwann knapp wurde.

Das spürte auch das Ehepaar Borer, als es das elterliche Haus nach dem Tod des Vaters 1980 übernahm und komplett sanierte. «Wir mussten leider einige Werke zurückbauen», sagt Rita Borer. «Einerseits, weil wir Platz benötigten, um draussen zu sitzen, andererseits, weil die Zeit an einigen Werken nicht spurlos vorbeigegangen war.» Auch jetzt komme es ab und zu vor, dass ein Turm einstürze. «Wir haben immer wieder einige Bauteile ersetzt und neu befestigt. Demnächst wird das wieder nötig», sagt Leonard Borer, der das Hobby des Vaters nie teilte, die Werke aber zu schätzen weiss.

---

*«Man kann sich die Werke  
gern anschauen.»*

---

#### **Ein Kässeli in der Turmspitze**

Dass auch andere Menschen an der Kunst des Vaters Gefallen gefunden haben, merkt Leonard Borer immer dann, wenn er in seinem Garten auf jemanden trifft, der sich ungefragt auf einen kleinen Rundgang begeben hat – beispielsweise während des Mittelaltermarktes, wenn viele Auswärtige das Städtli besuchen. «Uns stört das nicht», sagt Leonard Borer, «man kann sich die Werke gern anschauen.» Schon sein Vater wusste um die Beliebtheit der Burgen und Schlösser im Kleinformat und machte deshalb aus dem Zinndach eines Turms ein Spendenkässeli. Bis heute leert Leonard Borer die Kasse alle paar Monate mit seinen Enkeln – und findet darin tatsächlich ab und zu einen Zweifränkler oder Fünfliber von Kunstliebhabern, die den kostenlosen Rundgang mit einem Zustupf danken.



MONTI'S MÖBELHAUS

## Wohnideen mit Stil



Offizieller Vertragspartner von **KOINOR**

Ruderbach 38 • 9430 St.Margrethen / Rheineck • Tel. 071 888 05 05 • info@sofadirect.ch • montis-moebelhaus.ch

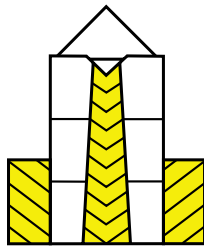

**STUTZ JOSEF**  
Ofenbau und Plattenhandel



**Ihr Plattenleger  
von der Planung  
bis zur Ausführung  
mit langjähriger  
Erfahrung**

**Josef Stutz**  
Ofenbau & Plättli-Center  
Hauptstrasse 5  
9424 Rheineck

Tel. 071 888 48 52  
Mobil 079 423 32 25  
Fax 071 888 48 39  
www.ofen-stutz.ch



### Qualität mit System

Ob Stromverteilung oder Lichtsystem -  
wir haben die passende Lösung!



**GIFAS**  
ELECTRIC

GIFAS-ELECTRIC GmbH  
Dietrichstrasse 2  
CH-9424 Rheineck

+41 71 886 44 44  
info@gifas.ch  
www.gifas.ch

**M** seit 1886 **Müggler**  
Dach & Wand

Müggler & Co Dach & Wand  
Thal · Rheineck · St.Margrethen

Dietrichsguet Str. 14  
9424 Rheineck  
T 071 888 33 66

Ihr Spezialist für Dach und Wand, Wärmedämmung und Solartechnik

**M** **Müggler**  
SolarTechnik

www.mueggler-dachwand.ch  
www.energiesdach.ch



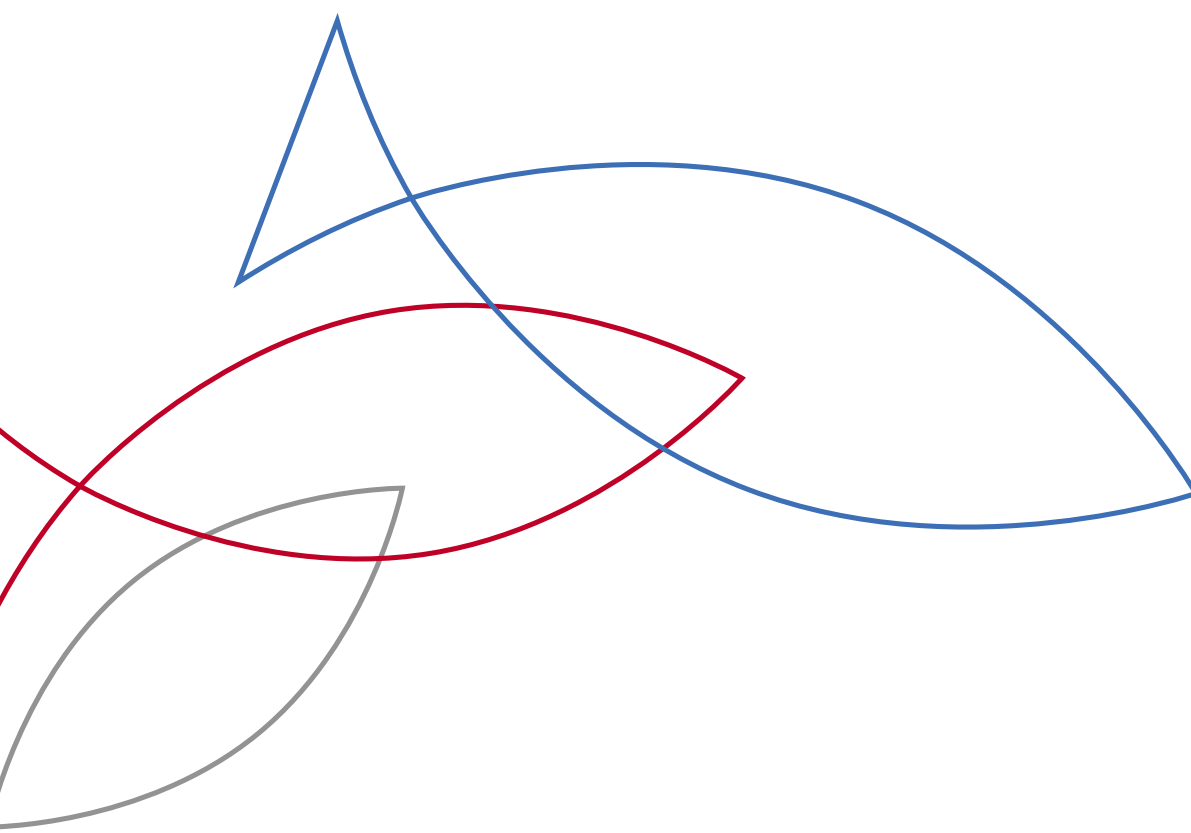

Die nächste Ausgabe  
des DEIN ECK erscheint  
im Juni 2022

[www.rheineck.ch](http://www.rheineck.ch)



**MEIN ECK  
DEIN ECK  
RHEINECK**